

The 2016 Social Responsibility Report
2016年社会责任报告



上海金叶包装材料有限公司
SHANGHAI JINYE PACKAGING MATERIALS CO.,LTD.



发布说明

编制依据

《上海市文明单位社会责任报告 指导手册》（2013 版）
GB/T36000-2015《社会责任 指南》
GB/T36001-2015《社会责任报告编写 指南》

时间区间

本报告内容主要时间区间为 2016 年度；
部分内容适当追溯以往年份。

信息来源

以 2016 年度上海金叶包装材料有限公司营运、财务、统计和管理业绩等资料中的信息为主；
主要荣誉信息系近三年获得的。

发布周期

本报告为上海金叶包装材料有限公司发布的第五份社会责任报告；
自 2012 年起定期发布（①2013 年第一季度\②2014 年第一季度\.....\⑤2017 年第一季度）。

评价履历

2012~2015，公司依据 SEO-CSR1.0《企业社会责任指南》&《上海市文明单位社会责任报告 指导手册（试行）》编制发布的社会责任报告。

2016，公司依据《上海市文明单位社会责任报告 指导手册》（2013 版）、GB/T36000-2015《社会责任 指南》、GB/T36001-2015《社会责任报告编写 指南》编制发布的社会责任报告。
编制发布的社会责任报告经上海质量体系审核中心书面评价符合要求。

组织信息

公司名称：上海金叶包装材料有限公司

公司类型：有限责任公司（国内合资）

法人代表：蔡春华

经营范围：复合卡（纸）、印刷包装材料、包装装璜印刷品印刷。

注册地址：上海真陈路 158 号

电话传真：021-66956842



目 录

一、公开陈述	5
二、单位概况	6
(一) 单位基本情况	6
(二) 创建文明单位领导工作机构网络图	8
(三) 公司组织机构图/管理体系职能分布	9
三、社会责任报告	11
(一) 员工责任	11
3-1 员工教育	11
3-2 权益保护	14
3-3 权益保护	17
3-4 安全保护	23
(二) 服务责任	28
3-5 经济效益与利润总额	28
3-6 产品质量与服务管理	28
3-7 社会沟通与伙伴责任	32
(三) 诚信责任	34
3-8 学法意识	34
3-9 守法诚信	35
3-10 社会诚信形象	38
(四) 社区责任	40



3-11 救灾与慈善捐助.....	40
3-12 志愿服务.....	41
(五) 环保责任.....	43
3-13 环境管理.....	43
3-14 低碳节能.....	43
3-15 环保形象.....	44
四、报告预期与展望.....	47
(一) 报告预期.....	47
4-1 服务绩效.....	47
4-2 社会绩效.....	47
4-3 环境绩效.....	47
(二) 报告展望.....	47
4-4 业务展望.....	47
4-5 员工展望.....	48
4-6 行业展望.....	48
五、社会评价.....	49
(一) 社会荣誉.....	49
(二) 领导关怀.....	51



一、公开陈述



上海金叶材料包装有限公司(以下简称公司)是从事生产复合卡(纸)、印刷包装材料(含纸包装的

生产加工)、包装装潢印刷品印刷的专业性企业。

公司已连续7次获得上海市文明单位的荣誉称号。

公司作为规划创建第十八届市级文明单位,现按照市、区文明办和桃浦镇文明办有关试行社会责任报告的要求提出如下社会责任报告,并愿意负责任地承诺,报告中所列举的数据与案例并无虚假,全部准确可靠、真实有效。

总经理



二、单位概况

（一）单位基本情况

公司于1997年7月成立，经上海市工商行政管理局登记、注册为有限责任公司（国内合资），注册资本6000万元人民币。公司在公司董事会的缜密决策、总经理的精心操作下，建立了以市场为导向、以资产为纽带、以技术进步和科学管理为支柱、以质量求生存、以品种求发展、以成本求效益的经营理念。公司通过企业自身的发展和对外投资，引进了一系列国内外著名包装印刷机械制造商提供的、具有目前国内高新技术含量的、为烟酒、食品、化妆品等商品包装提供中、高档印刷包装材料的先进设备。

公司自成立以来，以生产复合印刷包装材料、印刷品加工及其成型的一体化经营方式和多角化的发展方向与顾客共享科技、经营成果。公司将员工的愿景，整合/沟通、激发为持续改进的动力，以不断充实和提高公司文明建设的整体水平。公司的年销售收入已连续多年被列入中国印刷企业销售收入100强之一。公司还连续多年被上海市人民政府命名为上海市文明单位。



公司质量管理体系，自2000年开始贯彻ISO9000族标准，



取得了首张符合 ISO9002:1994《质量体系——生产、安装和服务的质量保证模式》的认证注册证书。

公司环境健康管理体系&职业健康管理体系，自 2009 年开始贯彻 GB/T24001-2004idtISO14001:2004《环境管理体系要求及使用指南》和 GB/T28001-2001《职业健康安全管理体系规范》的标准，在 2010 年取得了符合 ISO14001:2004 与 GB/T28001-2001 的认证注册证书。

公司通过持续贯彻 ISO9001 质量管理体系、ISO14001 环境管理体系、GB/T28001 职业健康安全管理体系（现行有效标准）的再认证注册，提升公司的综合管理能力。

公司质量、环境、职业健康安全三个管理体系每年接受监督审核，每三年接受一次再认证注册。

公司还通过审核，获得安全生产标准化二级企业（轻工）的认证注册，以及上海烟草集团有限责任公司实验室管理体系的再认证注册。



(二) 创建文明单位领导工作机构网络图

领导小组:

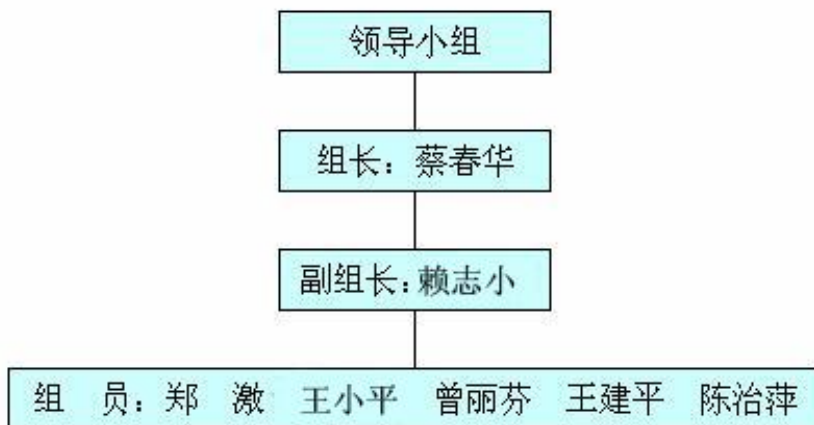

工作小组:

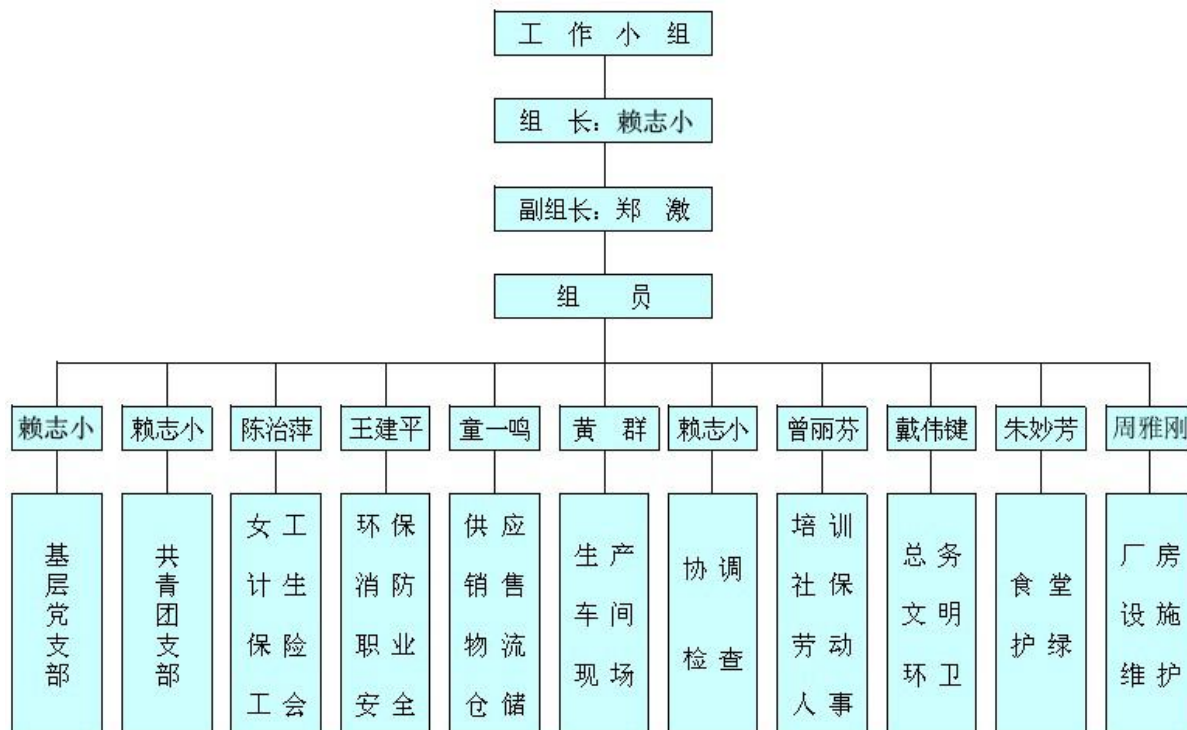



(三) 公司组织机构图/管理体系职能分布

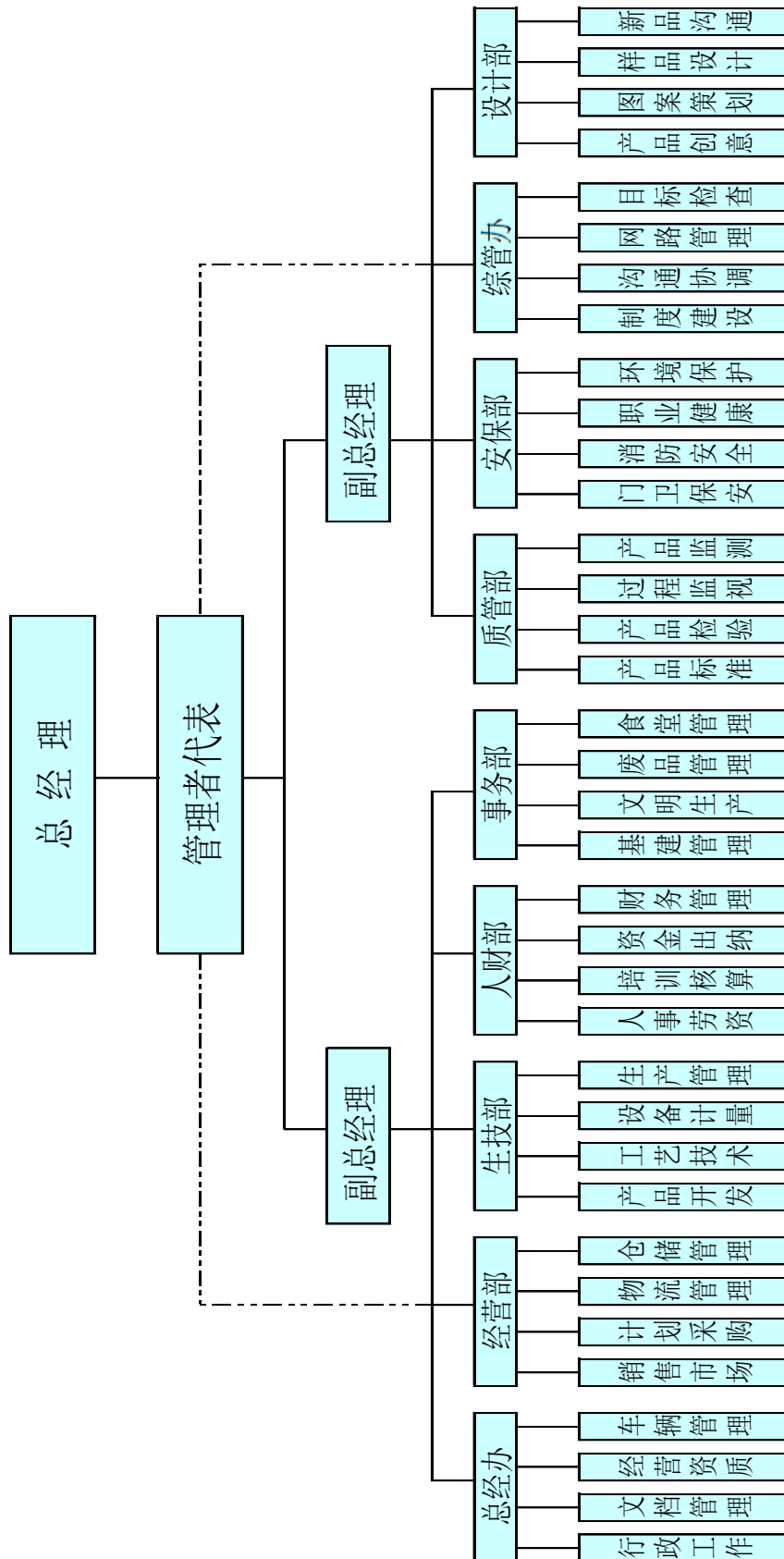



公司风貌



三、社会责任报告

（一）员工责任

3-1 员工教育

1、公司以“卷卷一鑿、道道把关、张张优秀、诚信守法、预防污染、循环经济、减少风险、健康安全、持续改进、以人为本、和谐发展、永创一流”的经营管理理念，凝聚和引导员工的生产积极性及创新能力，在包装印刷服务行业打拼出一席之地，赢得了生存与发展的宝贵空间。

2、公司现有共产党员 22 名，其中，正式党员 21 名，预备党员 1 名。依靠党支部的集体智慧，依靠每位党员在各自岗位上和在员工群体中起示范引领作用正能量，企业的思想政治工作、群众工作和精神文明建设取得了一系列成绩，涌现出优秀党员、优秀干部等先进个人，党支部也被上级党委评选为先进党组织。

2016 年，党支部按照中央、市委、市国资委党委的要求，在全体党员中开展学习“十八大精神”，“学党章党规、学系列讲话，做合格党员”学习教育活动，进一步解决党员队伍在思想、组织、作风、纪律等方面存在的问题，保持党的先进性和纯洁性，以广大党员奋发有为的精神面貌和努力拼搏的工作作风，来推进企业的稳步发展。

公司运用各种会议、组织参观学习、开展文体活动等载体，



积极开展中国特色社会主义理论的学习宣传与普及活动，教育员工“吃得起苦、吃得起亏”，争先为公司的持续创新发展顽强拼搏作贡献。



“两学一做”学习教育研讨会



党员承诺书



3、公司员工始终将个人的梦与中国梦紧紧结合，自觉提炼生态与健康生活情趣，逐步以打乒乓球、健身与栽培花卉冶情为主要内容的良好生活习惯、氛围。



参加“天虹服装城”杯全国纺织行业乒乓球大赛



3-2 权益保护

1、公司录用员工的程序规范透明，一般为：部门申请、人事部门审核、发招聘公告、人事部门初试、用人部门复试、人事部门办理聘用手续。

2、公司与员工的劳动合同签订率 100%。

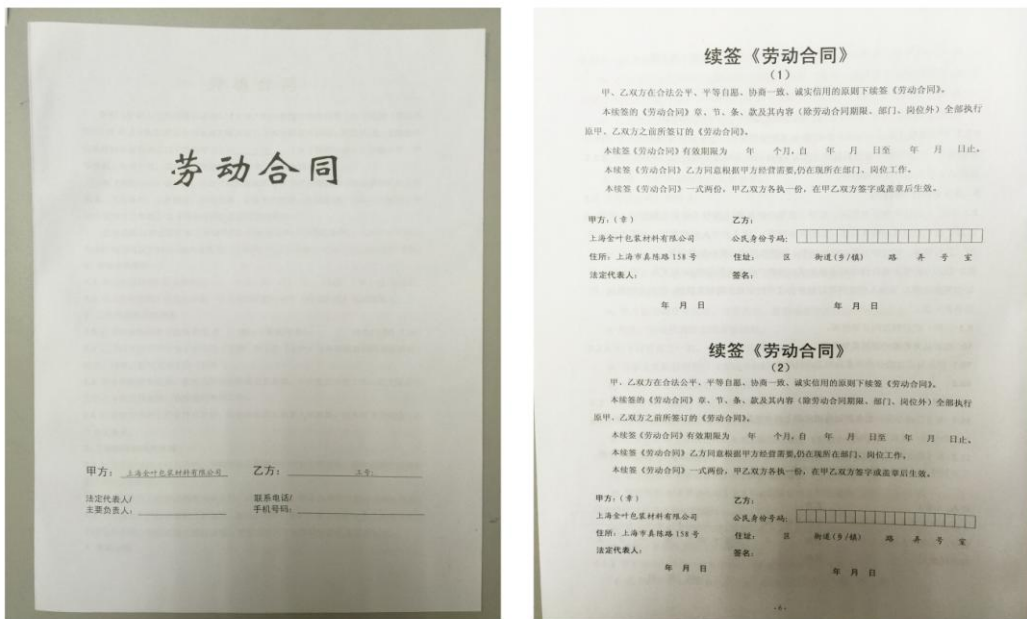

与员工签订劳动合同



3、2016年，公司录用新进劳动合同与劳务制人员共7人，解除/终止（包括到龄退休）的劳动合同与劳务制人员共28人；截至2016年12月31日，公司共计在册人员530人，同比减少人员3.8%。生产技术部与人事等部门的相互配合，通过转岗整合，有效地控制了人员的进出，降低了人力成本。

根据控股公司星海集团的要求，公司人力资源职工信息、薪酬管理等数据全部实现对接同步归入集团人力资源系统（GHRIS）。

4、公司员工队伍的学历构成比例为：大专及以上27.08%、高中（含职高/中专/技校）26.69%、初中及以下46.23%。

公司员工队伍的学历构成比例

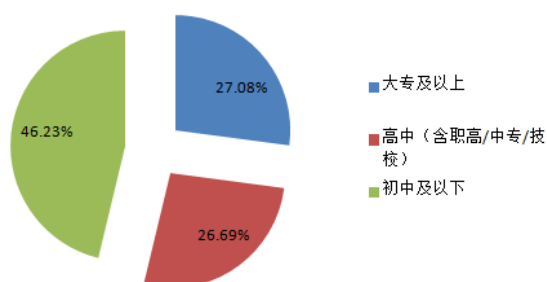

员工年龄段比例为：46岁及以上25.53%、36~45岁39.46%、35岁及以下35.01%。

员工年龄段比例

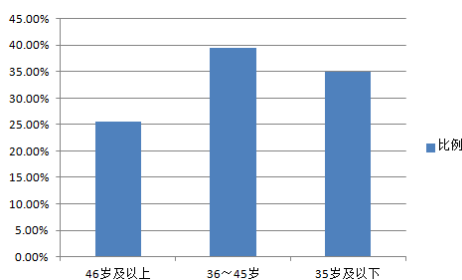

公司在专业技术岗位工作的人员153人，其中中级职称14



人，初级 7 人。

5、公司是一个外来从业人员较多的企业，包括由劳务派遣到公司工作的员工，已于 2014 年末前全部与公司建立劳动关系。

6、公司从未使用童工和安排未成年人从事禁忌劳动的现象及记录。

7、公司完成 2016 年的员工加薪工作，并对实行多年的《奖金的考核发放管理办法》进行部分修订。2016 年 11 月公司第二届第二次职工代表大会表决通过《考勤/就餐/沐浴卡的管理制度》、《员工手册》的修订案。

8、公司编制《人力资源管理制度》、《员工薪酬管理制度》等规章制度；积极参加地区政府部门开展的毕业生就业、人才交流、安置双向选择、失业动态监测等活动；在招工、薪酬、福利、晋升等方面没有发生性别、民族、种族、宗教、生理歧视的情况。积极支持员工参加上海纺织集团“6+6”布局青年干部。

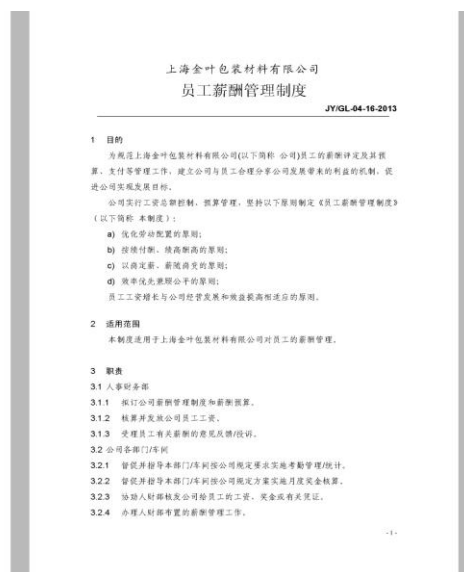
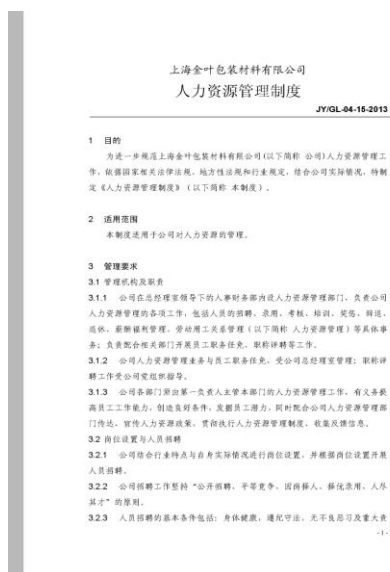

人力资源&员工薪酬管理制度



3-3 权益保护

1、公司严格执行国家有关员工休息与休假的法律法规。公司员工入职 100%体检，生产一线以及特殊工种员工实行定期健康检查制度；每年在岗人员根据其所在部门/车间安排岗前、岗中、岗后体检。2016 年公司累计 125 位员工参加了岗中体检、2 位员工参加了岗后体检、106 位女员工参加了妇科体检，累计发生体检费用 32884 元。

2、公司在人力资源的岗位培训方面，按照总经理批准的《2016 年年度培训计划》、每月《工作预案》，针对一般岗位和专业岗位的技能要求，及重点要害岗位，分别以内部培训和外部培训两种形式开展、落实员工培训计划/预案。为提高员工的安全意识，公司聘请了安监局有丰富经验的专业老师，对全体员工进行了具有针对性、知识性、趣味性和吸引力的培训，切实提高员工的安全意识，增强安全管理的自觉性和主动性。公司依照员工中特殊工种的持证情况及时安排培训或复训，及时更新与维护各类特殊工种的信息，确保各类特殊工种培训复训工作按时完成。2016 年，内部和外部培训合计 690 人/次，外部培训费用 14.26 万元。通过培训，使管理人员和员工熟练掌握业务技能，进而提高管理人员和员工的素质，提高公司的管理水平；达到公司和员工的双赢，为实现公司的战略目标奠定人才基础。



2016 年人力资源外部培训汇总表

序号	分类/培训项目	培训单位	人数
1	电梯继续教育	上海市房地产学校	1
2	压力容器操作员（复训）	上海市纺织工业压力容器检验站	1
3	压力容器管理员（复训）	上海市纺织工业压力容器检验站	1
4	压力容器操作员（初）	上海市纺织工业压力容器检验站	5
5	易燃易爆危险物品从业人员上岗证	上海市消防学校	4
6	铲车继续教育	上海特种设备职业技能培训中心	1
7	环保业务学习培训	上海普陀区环境保护协会	1
8	检验员培训	上海质量中心	1
9	电梯继续教育	上海博通教育投资有限公司	1
10	易燃易爆危险物品从业人员继续教育	上海市消防学校	7
11	2015 年技能竞赛鉴定费（高级工）	上海市印刷行业协会	4
12	电工继续教育	上海市我隆电力进修学院	3
13	安全管理人员安全培训	上海纺织工业职工大学安全技术培训教育中心	6
14	支部书记培训教材	上海纺织工业职工大学	1
15	质量检验员培训	上海质量教育培训中心	1
16	电梯继续教育	上海特种设备职业技能培训中心	1
17	设计技能培训	上海市印刷行业协会	4
18	能源计量管理培训	上海市计量协会	1
19	能源计量管理培训	上海市计量协会	2
20	电梯工	上海市房地产学校	1
21	会计继续教育	普陀区财政培训中心	8
22	气质联用操作	安捷伦科技（中国）有限公司上海培训中心一部	1
23	铲车继续教育	上海特种设备职业技能培训中心	2
24	人力资源继续教育	普陀区劳动和社会保障协会	2



25	干部培训	上海时尚之都教育培训有限公司	1
26	气相质谱仪标准培训	安捷伦科技(中国)有限公司	1
27	印品整饰、凹印技能培训	上海新闻出版职业技能培训学校	56
28	电梯管理员	上海市地产学校	1
29	易燃易爆危险品复训	上海东方消防培训学校	3
30	变电运行/低压操作证继续教育	上海市久隆电力进修学校	3
31	电焊/变电运行继续教育	上海东方职业技能安全技能培训中心/ 上海市久隆电力进修学校	2
32	变电运行/低压操作证继续教育	上海市久隆电力进修学校/上海育才电力科技发展有限公司	3
33	质量检验员培训	上海质量教育培训中心	2
合计			132 人次

在安排培训的同时，落实对 2015 年职工地方教育费附加费返还（奖励）的优惠政策，加强企业对人才培养的力度，减少企业的负担。对培训项目进行分类，一份材料（发票）对应一个类别、汇编了公司一年来的培训状况及培训费用等一系列的申报材料送交普陀区人社局。并做好 2016 年地方教育附加专项资金申请、“上海市人力资源和社会保障自助经办平台”的“职业培训”申报，企业培训“直接补贴”项目申报工作。12 月，公司收到 2015 年教育附加费返还 9.4 万元(已经连续 4 年获得政府补贴)。



员工培训



岗位考评

- 3、公司依法按国家有关政策缴纳员工的社会保险费。
- 4、公司尊重员工在包括恋爱婚育、住房财产等方面的个人隐私权利，未发生过因泄露或侵犯个人隐私而引起的纠纷诉讼。
- 5、公司工会正常开展各种学习、培训、文体活动，组织劳动竞赛和提合理化建议等，切实关心员工生活，根据相关专题内容不定期地开好职代会。



职工代表大会

(1)公司工会会同行政把促进公司发展与维护员工合法权益、维护和谐稳定的劳动关系作为首要任务；

(2)为全体员工办理/提供了一份“在职职工综合补充医疗、意外互助保障计划”，2016年累计为员工办理理赔17人次，理赔金额24935.8元；访问员工家庭28人次、发放员工困难补助10人次的金额6500元，

使患重大疾病或遇突发性困难的员工得到有效帮助；社会公益捐赠130,000元；

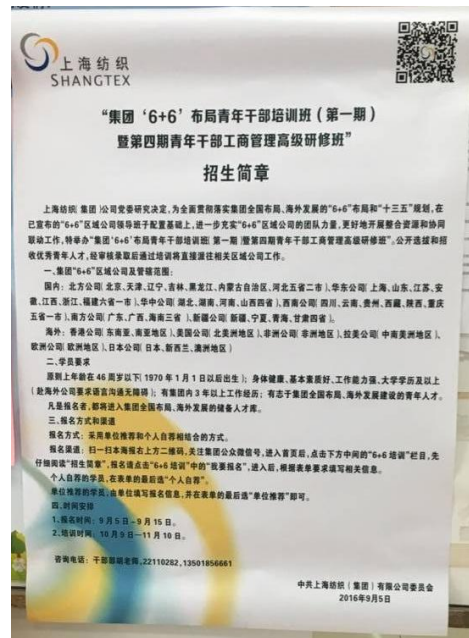

青年干部研修班招生简章



(3) 退休职工住院保障参保率 100%；2016 年春节、“九九”重阳节为退休员工发放共享费 145 人次，累计 63625 元。



参加“乐享运动·活跃桃浦”团体拔河赛



3-4 安全保护

1、公司设有安保部专职管理安全生产，做到专人定岗，安全管理的规章制度完整齐全。公司以人为本、安全第一，并按规定在公司区域内设立了各类警示标牌和宣传横幅，氛围浓厚。



消防安全宣传标牌



2、公司把对员工安全操作检查纳入质量、环境、职业健康安全管理体系，结合内部审核、管理评审和第三方审核，以及第三方的监督审核/再认证等，每年 2~3 次定期公布结果。2016 年员工发生轻伤事故 8 起（复合车间 7 起，设备科 1 起）。公司实施 QHSE 管理体系已有七年多时间，通过各种形式不断改进，持续提高，在实施中保持 QHSE 管理体系的适宜性、充分性和有效性。为提高公司管理水平，结合公司实际发展需要和顾客要求，公司修订《安全生产管理制度》予以贯彻；按照《环境因素识别、评估、控制、更新管理规定》、《危险源辨识、风险评估、控制、变更的管理规定》、《环境、职业健康安全运行管理规定》、《应急准备和响应管理规定》等规章制度运行。2015 年 9 月 8 日公司贯彻安全生产标准化通过初次评审，10 月 28 日通过复评，并取得安全生产标准化二级企业（轻工）的注册证书。



创建安全生产标准化二级企业评审会



3、公司对危险品的储存、保管、运输、使用等纳入质量、环境、职业健康安全管理体系，订立了安全防范制度，每年定期开展督促检查，实行严密有效的监控。



安全工作会议

4、公司一直认真贯彻“中华人民共和国职业病防治法”和市区职业卫生监督部门的有关指示精神，不断完善公司员工的岗前、岗中、岗后的职业卫生体检工作，利用各种资料进行有关职业病防范的宣传教育；对公司数个有醋酸乙脂、粉尘、噪声等职业危害因素工作场所进行重点检测，在涂布车间、配料间安装了浓度报警装置。由于管理和监督措施到位，公司的数个（印刷、涂布、喷铝等）有职业危害的岗位的检测指标均达到规定范围内。2016年，公司还安排129人次参加一年一度的职业卫生在岗体检，报告结果显示，没有员工因作业环境而引起不良状况，实现



公司目标职业病发生率 0 的指标。6 月份，区卫生防疫站还突击对公司食堂留样、职工健康证持有情况、食品保质期等情况进行现场检查，给予了较高评价。

5、环保安全工作常抓不懈，在上海印刷行业大气污染物排放治理中，公司投入资金达 1250 万元，以“一工艺一方案”的整体设计实现对源头、生产、末端污染物排放的全方位控制治理，良好的治理效果受到政府、行业的高度关注。

6、公司原先的液化气储存条件较差，存在一定的安全隐患，经相关部门多次督促食堂要进行整改，要求公司食堂对液化气存储用房与主建筑物脱离。公司认为该项目的改造迫在眉睫，安保部依据液化气存储规范及管理条例，提出了具体整改措施与方案。通过为期 3 个多月的改造，11 月份完成项目竣工验收，该项目的实施和改建成功，不仅排除食堂液化气使用储存的安全隐患，更对全厂员工身心健康和就餐安全提供了保障。

7、公司对上年度已识别/辨识、控制的环境因素、危险源进行了更新再确认。目前已更新确认：一般环境因素计 292 条，重要环境因素 8 条；一般危险源计 490 条，重要危险源/不可接受风险 9 条。根据公司实际，经对满足法律法规和其他要求的合规性评价，基本符合国家和地方的法律法规要求。公司的管理方案使环境因素、危险源得以有效控制，并最大限度地降低了其风险。

8、在防火方面，公司横向初步建立了“安全生产快速反应网络”。做到一点异常、全网联动；纵向建立了二支应急队伍。



现场员工为第一支应急力量负责及时处置突发事故；驻公司保安队伍作为第二支应急力量，在监控室值班人员的引导下负责快速增援；消防安全逐步实行了智能化管理。基本达到三个自动：自动预警、自动灭火、自动报警；划定安全生产“禁飞区”。重点车间、重点部门禁止动火，从源头上杜绝火灾隐患。

9、2016年，公司无食物中毒、职业病、重大交通、重大火灾爆炸、重大人身伤害等事故发生。

10、公司还通过精细管理、制度创新、加强四个能力建设、落实“防火墙工程”、推进技防建设、严格管理安保队伍等方式方法，预防和阻止、发现、解决各种安全隐患或多起事故苗子。



应急疏散逃生演练



(二) 服务责任

3-5 经济效益与利润总额

公司累计实现销售收入 51313 万元，比上年同期减少 16.79%；实现利润总额 4205 万元，比上年同期减少 43.79%。

按产品分类的销售情况分析

项目	2016 年	2015 年	同比
复合产品	38151 万元	47414 万元	-19.54%
印刷产品	12130 万元	12905 万元	-6.01%
纸容器产品	1032 万元	1346 万元	-23.33%
合计	51313 万元	61665 万元	-16.79%

3-6 产品质量与服务管理

1、公司三大类产品：2016 年复合产品综合合格率为 95.47%，比上年同期提高 0.02%；印刷产品综合合格率为 95.67%，比上年同期提高 0.02%；纸容器产品综合合格率为 97.61%，比上年同期提高 0.43%。

2、公司产品质量定期接受国家有关检测部门的检测，安全性数值高于国家法律法规或有关标准规定的要求。

3、公司建有完整的售后服务体系，从组织架构、部门职能、程序运行、支持性服务手段、应急措施、持续改进等方面保证整个服务体系的有效运行。

4、公司经营部负责顾客信息的归口管理。公司建立顾客管



理档案，完善顾客意见的反馈机制、投诉处理与快速响应机制。公司《售后服务管理规定》，以收集、监测、分析和利用顾客对公司是否满意/满足其相关要求的感受信息。

5、公司《生产和服务提供管理规定》与《质量管理规定》，通过对产品实现的策划，达到保证产品质量实现的目的，以最大限度满足顾客对产品质量的要求。

6、公司于2013年1月、2016年1月通过再认证获上海质量体系审核中心颁发的质量\环境\职业健康安全管理体系的(QHSE)认证证书。



质量&环境&职业健康安全管理体系认证证书



接受上海质量体系审核中心对公司QHSE管理体系监督审核会议



参加上海市工业挥发性有机物治理和减排技术研讨会

7、2016年，QHSE管理体系所需的工作环境、基础设施包括工作场所、相关设施、过程设备、支持性服务等资源得到了进一步的优化配置和必要补充，主要有：（1）为提升中华卷烟包装品质，新增5台宽幅高速模压机，全部配备在线检测系统，新购3套JHJGLS-2400型快速电铸制版机，仅设备投资就达1035.6万元；（2）投资780万元对过程设备涂布、喷铝、复合、印刷等进行维护保养、升级改造；（3）为贯彻《上海市清洁空气行动计划》，落实新颁布的《上海市印刷业大气污染物排放标准》，在完成VOCs末端治理后继续投资99.8万元配置了两套由上海环境保护有限公司提供的在线监测装置，实时监测各采样口温度、流量和压力数据，充分展现了公司的社会责任感；（4）为提高检测能力，投资61.8万元新购一台液相色谱仪、两台摩擦系数仪、1台剥离试验机和4台静电测试仪；（5）为充分利用RTO热量，投资171万元增加了一套余热回收装置，现在正在抓紧施



工中，预计全年可以节约 100 万度电。上述投入有力地提高了对顾客产品需要的快速响应能力和柔性交货能力，缩短了生产周期，加强了对产品的检测测量能力，稳定了产品质量，保证了 QHSE 管理体系目标值的实现。

8、顺应市场的需求和变化，不断研发市场需要的新技术、新产品，主要表现为：（1）无版缝镭射“光柱”模压产品成功推向市场。经对模压涂层的耐温性、与油墨的兼容性、涂层与铝层的牢度、涂层的表面张力、VOCs 指也做了技术论证研究，反复试验，终于实现了新型镭射模压包装材料在中华软包商标上批量生产。（2）232 克“金上海”卷筒产品的开发。232 克“金上海”烟标纸历来是甩平张胶印机印刷产品，自 9 月份接到上海烟草包装印刷有限公司技改方案，要求将“金上海”烟标纸将采用卷筒纸凹版印刷，且底纸改为国产纸替代进口纸。对该产品的镀铝纸表面倒光、复合牢度、色泽问题进行了针对性的改进。涂布工艺进行了优化，原来二次涂布改为一次涂布，使用了新配置涂料，增加了涂层硬度，改善了纸张表面光泽度。另外由于替换了底纸，对复合胶水也做了相应的改进。总计为烟印公司提供了 7 批次共 12 吨试样用纸，能满足其要求。（3）有效降低烟用材料 VOCs 含量。2016 年，国家烟草局对烟用材料所含有机化合物（VOCs）残留指标提出了更严格的控制要求，烟用衬纸所含硫化物质不得高于国家标准现行范围。生产技术部协同质量管理部一起，积极督促原材料供应商的技能改进，组织车间各部门做好相关试样、



取样及检测工作，从各个环节严格控制工艺流程，确保生产过程中不出纰漏。

2016 年下半年，对几家胶水供应商提供的多种型号胶水进行有机残留物试样检测，对检测不达标的厂家或型号采取了直接淘汰制，最终选择了一家经上海烟草技术部门检测达标，并能长期满足生产需求的供应商作为合作方，现已完成了三个品种复合铝箔烟衬纸，合计 150 吨生产任务。

9、2016 年未发生一例有效投诉，低于公司 QHSE 管理体系的目标指标值。

10、公司未发生过产品或服务质量方面的负面报道。

11、公司产品——复合包装纸，2010 ~ 2014 年度荣获上海名牌产品称号(有效期至 2016 年 12 月 31 日止)。



3-7 社会沟通与伙伴责任

1、公司现为国有控股、国内合资的有限责任公司，各方对公司包括在投资决策、经营管理、收益分配等方面的权益平等合法，且均得到尊重、保护和兑现。

2、公司恪守 90 天内全额支付贷款的财务规定，未与相关企业发生债权债务上的纠纷诉讼，在相关合作伙伴中具有很高信誉



度。

3、公司规范化管理水平逐年提高。《采购管理规定》、《经济合同（协议）的管理规定》、《预算管理规定》等制度有效结合，使公司的采购管理工作依法依规、循序渐进的开展。2016 年度完成“三项业务”采购总金额 33851.41 万元，其中公开招标金额为 19591.75 万元，公招金额比 95.27%（剔除烟草进出口代理、行业技术秘密项目）；公开招标项目数 63 个，公招项目比 78.75%，累计节约采购资金 333.66 万元。

3、公司按照《供应商评价审核管理制度》、《采购管理实施细则》与采购标准（要求），通过对相关供应方的评价及选择，实现对采购过程的有效监控，确保采购产品满足规定要求。

4、公司通过与各合格供应方签订质量安全协议及库存合同，在维护公司本身利益的同时，使供应商、分包商或经销商的合法利益得到充分保障。

5、公司坚持权利与义务相一致原则，按照《招标、采购活动廉政监督工作管理制度》等规定，公开承诺在经营采购活动中，严格遵守国家和地方的法令法规和有关廉洁自律规定，共同营造健康良好市场环境。

6、公司系上海市普陀区安全生产、劳动和社会保障、质量管理、环境保护等协会的会员单位，长期认真主动履行会员单位义务，并积极参与协会组织的各项活动。



(三) 诚信责任

3-8 学法意识

1、公司通过学习会议等形式，不定期、经常性地组织员工学法知法，宣传/教育员工懂法守法，多年来公司和员工中未发生过经营性商业纠纷和法律诉讼；公司员工对于劳动法及相关法规制度的知晓率 100%。

2、公司致力于产品、技术、管理创新，积极以创新成果参与市场竞争，一贯遵循“质量第一、顾客至上”的社会公德、商业道德和行业规则，杜绝用一切不正当手段破坏公平竞争环境；公司未发生违法违规问题。

3、2012~2013 年度公司荣获“合同信用等级为 AAA 级”、“上海市守合同重信用企业”等称号。

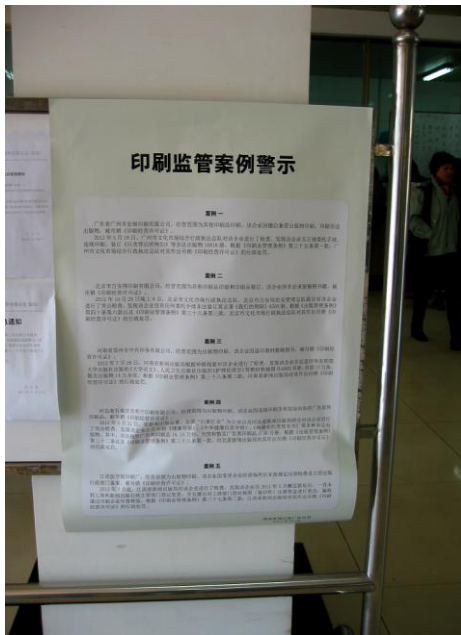

学法宣传栏



合同信用等级 AAA 级证书



4、公司制订并实施《与顾客有关的过程管理规定》，通过合同评审确保所订立合同的全面履行。2016年，公司合同履约率100%；顾客满意率95.75%。这些数值均达到公司目标指标的要求。通过调查访问，客户一致认为：本公司通过几年来的努力，各项基础工作取得了明显的成效。

5、公司坚持以顾客为关注焦点，加强内部信息沟通和外部交流，确保产品质量安全。经营部坚持把服务业内作为工作的重点，尽心尽力为行业单位提供优质服务，同时做好每年一次顾客满意程度调查，发出4份调查表，回收4份，满意度得分率为96%，略高于去年。通过调查访问，客户一致认为：公司通过几年来的努力，各项基础工作取得了明显的成效。

6、公司高度重视产品质量安全，委托经CNAS认证的第三方检测机构对本公司所有烟包产品进行检测，检测内容覆盖所有安全性指标（溶剂残留\邻苯二甲酸酯类\无机元素\甲醛\D65亮度），检测结果全部达标，检测费用达27.87万元。2016年度，公司纸容器产品分别接受共四次国家、市、区三级监督抽查，抽检结果均合格。

3-9 守法诚信

1、公司一贯秉承诚信经营理念：以质量求生存、以品种求发展、以成本求效益，坚持质量第一，诚信为本，顾客至上，并将其融入《QHSE管理手册》，每年结合内审和管理评审对此作出



客观评估并持续改进，以求做得更好。

2、2016年，公司共经历了5次内外审核，情况如下：

(1) 1月，QHSE管理体系通过上海质量审核中心再认证审核。提出5个不符合项：A、质管部：批号为15-10-21的铜版纸(90g*1300)141件(163320.3kg)，抽样6件检验，检验报告单上仅有1组监测数据和1个样品，且判为合格；B、RTO废弃焚烧炉在建工地：查具动火作业现场，乙炔、氧气瓶使用时，间隔距离不足10米，不符合危险化学品条例的相关规定；C、复合车间：在多功能复合涂布机组FTB1650，膜放送张力控制器马达周围扔有各种垃圾；D、安保部：抽查00005#“用火作业票”RTO项目设备安装，动火时间2015年10月21日-26日，但动火验收时间为2015年10月31日，且验收人不是动火监护人，不符合相关文件要求；E、生技部：变配电室现场见墙角灭火器箱中1个干粉灭火器指针已到红区处于失效状态。

上述不符合项均已整改闭环。

(2) 2月，“印刷许可证”通过上海市普陀区文化局的年度审核。

(3) 6月，“食品用纸包装容器等制品(SC)许可证”通过市场监管部门的换证审核。

(4) 6月，“餐饮服务许可证”通过市场监管部门的换证审核。

(5) 8月，完成年度QHSE管理体系的内部审核。



发现 2 个一般不符合项，无严重不符合项。不符合项：A、RTO 设备房间未加装应急照明灯；B、4#喷铝机的散热泵周围防护栏毁损。不符合项已整改闭环。

3、上次管理评审会议提出的 3 个信息跟踪情况：（1）拟投资 550 万元增加一台双头涂布机和一台剥离机，以提高产能，缩短供货周期。由于卷烟市场需求下降，将该项投资费用用于主体设备的升级改造，提高现有设备的使用率。（2）积极响应上海烟草集团有限责任公司对产品安全性指标要求，投资 60 万元左右增加液相色谱系统等仪器，完善检测能力。已完成。（3）拟投资 80 万元对食堂配电室进行改造，以符合安全生产标准化的新要求。鉴于本年度销售利润有下滑趋势，该投资暂缓。

4、2016 年，公司废气排放、污水排放、厂界噪声排放已通过检测达标；危险废弃物处置率 100%，并有回收记录；有害物检测达标率 100%；无环境污染事故；能耗 0.132 吨标煤/万元销售收入，未完成公司年度目标，主要原因是中华产品跌价、减产以及喷铝产品增加模压工序造成。

5、公司制订并实施《参与和协商、交流/信息沟通管理规定》，综合管理办公室负责内部和外部相关信息的收集、传递和处理。

6、公司深入推进“应招尽招、真招实招”的工作，对采用非公开招标采购方式的理由进行了严格审核；对采购项目的新增、调整严格履行审批程序；对采购执行数据统计等基础工作确保口径准确、数据真实；对招标文件涉及资质要求、评标办法、



合同条款等关键核心内容，按照“真招实招”要求加强审查。2016年，物资、工程、服务采购项目的“三项业务”发生公开招标金额比 95.27%；公招项目比 78.75%。

3-10 社会诚信形象

诚实守信是社会主义道德规范的基本要求，是中华民族的传统美德，也是市场经济健康发展和社会全面进步的必然要求。上海金叶包装材料有限公司在日常工作中，大力开展诚信教育活动，提高职工的管理水平和树立良好的形象。数年来，公司曾获得上海市文明单位、上海市高新技术企业、普陀区安全生产先进单位等荣誉称号，复合包装纸经上海市品牌推进委员会复评为上海市名牌产品；上海市包装企业 50 强（第三届）；名列中国印刷百强企业；上海市劳动关系和谐示范单位；2015 年度，公司发布的企业社会责任报告经上海质量体系审核中心书面评价符合要求。



部分荣誉证书



(四) 社区责任

3-11 救灾与慈善捐助



1、公司在连年创造优异经济效益情况下，积极履行社会责任，2014~2016年共向所在地区捐款39万元，促进了社会公平正义，推动了和谐社区建设。被上海市普陀区桃浦镇党委、政府授予“2015年度慈善企业”；2015年获上海市慈善基金会普陀区分会“十年捐赠慈善特殊贡献奖”。



十年捐赠慈善特殊贡献奖

上海金叶包装材料有限公司

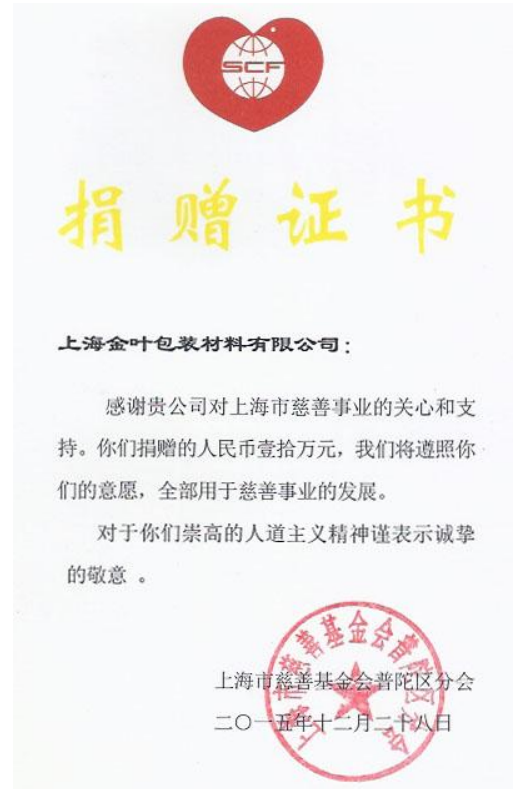

慈善活动及荣誉

2、坚持数年如一日参与社区扶贫帮困，公司党组织定向资助定海街道 1 位家庭困难大学生。

3-12 志愿服务

1、公司按照社区工作需要，积极参与上街维持交通秩序、黑板报宣传以及其它各类志愿者活动，得到社区好评。

2、公司总经理蔡春华同志个人资助困难学生完成学业，2016 年捐款共 24000 余元。

3、参加社区共建活动，组织员工参与重大活动治安保卫、上门为孤寡老人提供服务。

4、积极投身桃浦镇创建全国卫生镇和创建上海市文明镇，为桃浦镇的精神文明创建作出贡献。



各类志愿者活动



（五）环保责任

3-13 环境管理

1、公司质量\环境\职业健康安全管理体系 (QHSE) 运行正常、有效、规范，每年的内部审核、管理评审和第三方审核、第三方监督审核均覆盖环境管理。公司环境管理体系每三年接受一次再认证，期间每年接受监督审核。

2、2013年1月、2016年1月公司通过环境管理体系的再认证，取得了建立和实施环境管理体系符合 ISO14001:2004《环境管理体系 要求及使用指南》的认证注册证书。

3、2016年，公司废气排放、污水排放、厂界噪声排放已通过检测达标；危险废弃物处置率100%，并有回收记录；有害物检测达标率100%；无环境污染事故。这些数值均达到公司目标指标的要求。

3-14 低碳节能

1、公司制订了《能源管理制度》、《能源统计与节能降耗措施规定》等管理制度，及统计台账，使节能减排能源管理有章可循，规范高效。

2、公司为了节约资源，与外单位合作研究将使用过的宽幅PET膜整理成狭幅，经清洗消除静电用于再生产。

3、近几年公司在国内同业首创宽幅生产工艺项目，单头涂



布工艺、烘箱节能改造等项目为节能减排奠定了良好的基础。

3-15 环保形象

1、三面浜（河道）整治。走马塘西端河道的三面浜有一段河流流经上海金叶包装材料有限公司厂区内，常年由公司进行公益管理。2000年公司曾进行过一次较大规模的公益治理，获得普陀区整治河道样板段称号。2015年冬末，公司又投资251万元，历时两个月再次对三面浜流经金叶公司的约400米河道、4500平方米的河面，以及河道周围的坡岸进行了公益整治，耗用4米长的杉树木桩约5600根，取得了较好的效果。



三面浜河道整治施工



2、公司通过QHSE贯标认证，绿色环保理念深入人心，员工自觉参与热情高，从公司区域空间狭小的实际出发，员工自发见缝插绿，盆栽花卉随处可见，公司入口处有限空地被充分利用，种树植草，美化了企业自身及周边环境。



公司园区内一片生机盎然



3、公司每年用于环保项目的运行维护投入为 100 万元，并根据维护升级需要调整标准加大投入。

4、公司投资数百万元建成的大型废气噪音吸附隔离装置，运行正常，效果很好。



大型废气噪音吸附隔离装置

5、公司没有环保违规负面信息。



四、报告预期与展望

（一）报告预期

4-1 服务绩效

以顾客为关注焦点，尽力满足顾客需求，提高顾客对产品质量等服务的满意程度，提高企业综合市场竞争能力。

4-2 社会绩效

以创造经济社会价值为使命，发扬开拓、务实、创新、奉献的企业精神和实事求是、真抓实干的工作作风，突破瓶颈，克服短板，保持稳中求进。坚持和谐共进，积极参与社会公益事业，真诚回馈社会。

4-3 环境绩效

积极贯彻《上海市清洁行动计划》，加大废气治理力度，实现“节能、降耗、减污、增效”的目标。

（二）报告展望

4-4 业务展望

顺应市场的需求和变化，不断研发市场需要的新技术、新产品，为上海烟草的发展做好保障服务工作。



4-5 员工展望

奉行“以人为本”的管理理念，使员工的个人价值观和企业的价值关得到统一，塑造以追求品质的核心的企业文化。

4-6 行业展望

高度重视印刷产品质量安全，以降低烟包产品 VOCs 为目标，推进绿色环保印刷。



VOCs 排放治理设备



五、社会评价

（一）社会荣誉

公司先后获得上海市文明单位、上海市高新技术企业、普陀区安全生产先进单位等荣誉称号；2012~2015 年度被上海市合同信用促进会认定合同信用等级为 AAA 级；2012~2015 年度被上海市合同信用促进会评为上海市守合同重信用企业；2014 年被中共上海纺织(集团)有限公司委员会授予一级党支部；2014 年度被上海市普陀区人民政府评为区域发展贡献三等奖；2014 年被评为普陀区慈善企业；2014~2015 年经上海远东资信评估有限公司资信评级专家评审委员会评定为：企业资信等级 AA 级；2014~2016 年度被上海市品牌推进委员会推荐为上海名牌产品——复合包装纸；2015 年，被上海市职业技能鉴定中心第 025 企业(行业)职业技能鉴定所授予上海出版行业国家职业技能鉴定点(OSA)；2015 年度被中共上海纺织发展总公司委员会评为先进基层党支部；2015 年荣获上海市普陀区年度区域发展贡献二等奖；2015 年荣获上海市慈善基金会普陀区分会十年捐赠慈善特殊贡献奖；2016 年经上海市“企业诚信创建”活动组委会审核，荣获上海市“四星级诚信创建单位”称号。



部分荣誉证书



(二) 领导关怀



2015年1月28日，上海市普陀区市场监督管理局局长赵文中到公司调研



2015年2月16日，上海市普陀区政府副区长朱永泉、钱雨晴到公司调研



2015年8月17日，上海市普陀区政府副区长范少军到公司调研



2015年10月28日，上海市普陀区政府副区长韩金华到公司调研

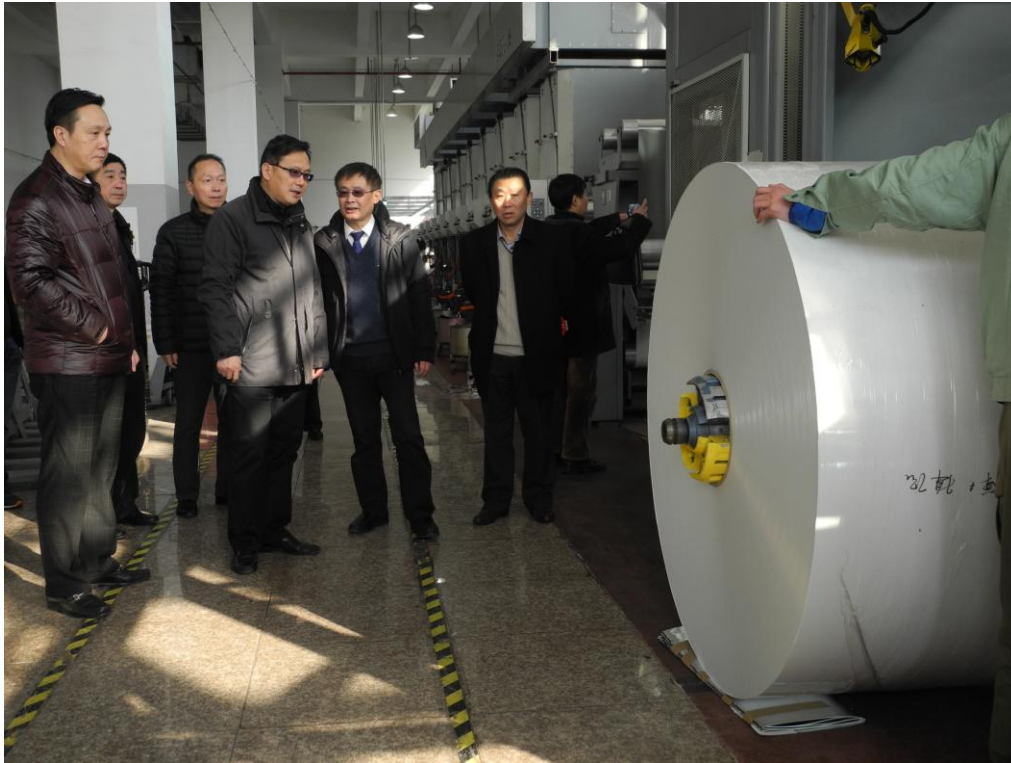

2017年1月24日，上海纺织控股（集团）公司董事长童继生到公司调研

People oriented to benefit society.
以人为本 惠及社会



上海金叶包装材料有限公司

SHANGHAI JINYE PACKAGING MATERIALS CO.,LTD.

地址/ADD: 上海普陀区真陈路158号

158zhen chen road, putuo area shanghai

电话/TEL: 86-21-66956760 66956761

传真/FAX: 86-21-66956842 66958521

邮编/P.C: 200331 网址 <http://www.jinye-sh.com>